

**zurücksenden an: MESSE DRESDEN via:****Neumann & Müller GmbH & Co. KG**

Charlotte-Bühler-Straße 9 / 01099 Dresden / Germany

Telefon / Phone: +49 (0)351 800 780

Fax: +49 (0)351 800 783 3

E-Mail: messe.dresden@neumannmueller.com

Frist für Bestellungen:**4 Wochen vor dem 1. Aufbau-tag**

Für Bestellungen, die nach der o.g. Frist eingehen, erheben wir 25 % Aufschlag auf die regulären Preise. Ab dem 1. Aufbau-tag werden Bestellungen nur unter Vorbehalt entgegengenommen und nach Aufwand berechnet.

KUNDENANGABEN – Bearbeitung nur bei vollständiger Angabe aller Ausstellerdaten in Druckbuchstaben!

Firma				Name				
Adresse				Telefon				
Adresse				Fax				
PLZ				E-Mail				
Ort				Ust.-IdNr.				
Land				Standnummer		Halle		
Stand-Typ	<input type="checkbox"/> Reihe	<input type="checkbox"/> Kopf	<input type="checkbox"/> Eck	<input type="checkbox"/> Block				m ²
Rechnungsadresse: (falls abweichend – Pflicht)						Standmaße: (Länge) x (Tiefe)m Xm		

Anfrageformular: ABHÄNGEPUNKTE**HÄNGEPUNKTE**

Bestellnr.	Produkt & Beschreibung	Einzelpreis
R-NM01	Befestigungspunkt auf Deckenträgerachse bis zum 10. Punkt , max. zulässige Belastung: 1 KN lotrecht	130,00 €
R-NM02	Befestigungspunkt auf Deckenträgerachse ab dem 11. Punkt , max. zulässige Belastung: 1 KN lotrecht	105,00 €

Bitte beachten:

→ Zur Bereitstellung von Hängepunkten und der Erstellung eines passenden Angebots ist das Ausfüllen des Fragenkatalogs (siehe Seite 3/4) und das Einreichen von vermaßten Standskizzen zwingend erforderlich.

→ Zur Bearbeitung der Bestellung ist eine genau Positions-, Höhen- und Gewichtsangabe der benötigten Befestigungspunkte erforderlich. Geben Sie kein Gewicht an, ist es nicht möglich, die gewünschten Hängepunkte zu realisieren.

Diese Preise gelten zzgl. gesetzlicher 19 % MwSt. **Rechnungslegung erfolgt über die MESSE DRESDEN GmbH.** Nach Erhalt der Rechnung beträgt das Zahlungsziel 10 Tage. Alle Rechnungen müssen bis zum Beginn des 1. Aufbau-tages bezahlt sein. Stornierungen sind möglich bis max. 4 Wochen vor Beginn des 1. Aufbau-tages. Die Zahlung ist bei erfolgter Leistungserbringung nicht erstattungsfähig.

Wir bestätigen hiermit oben genannte und Bedingungen zu technischen Vorgaben bzw. erklären uns mit den geltenden AGB einverstanden.

Datum		Name	
Unterschrift		Stempel	

**zurücksenden an: MESSE DRESDEN via:****Neumann & Müller GmbH & Co. KG**

Charlotte-Bühler-Straße 9 / 01099 Dresden / Germany

Telefon / Phone: +49 (0)351 800 780

Fax: +49 (0)351 800 783 3

E-Mail: messe.dresden@neumannmueller.com

Frist für Bestellungen:**4 Wochen vor dem 1. Aufbau-tag**

Für Bestellungen, die nach der o.g. Frist eingehen, erheben wir 25 % Aufschlag auf die regulären Preise. Ab dem 1. Aufbau-tag werden Bestellungen nur unter Vorbehalt entgegengenommen und nach Aufwand berechnet.

KUNDENANGABEN – Bearbeitung nur bei vollständiger Angabe aller Ausstellerdaten in Druckbuchstaben!

Firma				Name				
Adresse				Telefon				
Adresse				Fax				
PLZ				E-Mail				
Ort				Ust.-IdNr.				
Land				Standnummer		Halle		
Stand-Typ	<input type="checkbox"/> Reihe	<input type="checkbox"/> Kopf	<input type="checkbox"/> Eck	<input type="checkbox"/> Block				m ²
Rechnungsadresse: (falls abweichend – Pflicht)						Standmaße: (Länge) x (Tiefe)m Xm		

Anfrageformular: ABHÄNGEPUNKTE**BANNER/ WERBETRÄGER → bitte beantworten Sie zusätzlich den Fragenkatalog ab Seite 3**

Bestellnr.	Produkt & Beschreibung	Einzelpreis
R-NM06)*	Befestigungspunkt für Banner und Werbeträger (Spezifikation entsprechend Anlage), inkl. Bereitstellung des Befestigungspunktes durch Neumann & Müller und Eigenmontage/ Demontage des Banners/ Werbeträgers bis max. 20 kg durch den Aussteller/ Messebauer selbst.	65,00 €
R-NM19	Wir wünschen die Montage des Banners/Werbeträgers durch Neumann&Müller: Bitte wählen Sie: <input type="checkbox"/> Befestigungspunkt für Banner und Werbeträger, inkl. Bereitstellung Befestigungspunkt und inkl. Montage/ Demontage und inkl. Transport des Banners/ Werbeträgers zur Messe und Verwahrung vor und nach der Messe durch Neumann&Müller bis max. 14 Tage. D. h. der Versand des Banners/ Werbeträgers erfolgt vor Aufbaubeginn durch den Aussteller an Neumann&Müller zur Verwahrung. Bei Versand der Banner/ Werbeträger durch den Aussteller an Neumann & Müller müssen diese unbedingt 10 Tage vor dem offiziellen Aufbaubeginn Neumann & Müller zur Verfügung stehen. Die Banner/Werbeträger müssen spätestens 14 Tage nach dem offiziellen Veranstaltungsende bei Neumann & Müller wieder abgeholt werden. Bei einer späteren Abholung übernehmen die MESSE DRESDEN und die Firma Neumann & Müller keine Gewährleistung. Der Versand von Werbemitteln und Bannern nach dem Ende der Messeveranstaltung ist auf Anfrage möglich. Die dabei entstehenden Versand- und Aufwandskosten werden dem Aussteller/Messebauer in Rechnung gestellt i. H. v. 50,00 € (Transportkosten innerhalb Deutschlands).	230,00 €
R-NM20	<input type="checkbox"/> Befestigungspunkt für Banner und Werbeträger, inkl. Bereitstellung Befestigungspunkt und inkl. Montage/ Demontage ohne Transport und Verwahrung des Banners/ Werbeträgers vor und nach der Messe durch Neumann&Müller. Die Übergabe des Banners/ Werbeträgers erfolgt durch den Aussteller an Neumann&Müller direkt vor Ort vor dem offiziellen Aufbaubeginn bzw. mind. 2 Tage vor Messebeginn. Das Abnehmen bzw. Rückgabe des Banners/ Werbeträgers erfolgt durch Neumann&Müller an den Aussteller direkt vor Ort nach dem offiziellen Abbauende.	140,00 €

*)Bitte beachten Sie die allgemeinen Bestimmungen, siehe Seite 5 des Formulars und die zusätzlichen „Technischen Richtlinien für Banner“ entsprechend Anlage

Diese Preise gelten zzgl. gesetzlicher 19 % MwSt. **Rechnungslegung erfolgt über die MESSE DRESDEN GmbH.** Nach Erhalt der Rechnung beträgt das Zahlungsziel 10 Tage. Alle Rechnungen müssen bis zum Beginn des 1. Aufbau-tages bezahlt sein. Stornierungen sind möglich bis max. 4 Wochen vor Beginn des 1. Aufbau-tages. Die Zahlung ist bei erfolgter Leistungserbringung nicht erstattungsfähig.**Wir bestätigen hiermit oben genannte und Bedingungen zu technischen Vorgaben bzw. erklären uns mit den geltenden AGB einverstanden.**

Datum		Name	
Unterschrift		Stempel	

**zurücksenden an: MESSE DRESDEN via:****Neumann & Müller GmbH & Co. KG**

Charlotte-Bühler-Straße 9 / 01099 Dresden / Germany

Telefon / Phone: +49 (0)351 800 780

Fax: +49 (0)351 800 783 3

E-Mail: messe.dresden@neumannmueller.com

Frist für Bestellungen:**4 Wochen vor dem 1. Aufbau-tag**

Für Bestellungen, die nach der o.g. Frist eingehen, erheben wir 25 % Aufschlag auf die regulären Preise. Ab dem 1. Aufbau-tag werden Bestellungen nur unter Vorbehalt entgegengenommen und nach Aufwand berechnet.

KUNDENANGABEN – Bearbeitung nur bei vollständiger Angabe aller Ausstellerdaten in Druckbuchstaben!

Firma		Name	
Adresse		Telefon	
Adresse		Fax	
PLZ		E-Mail	
Ort		Ust.-IdNr.	
Land		Standnummer	Halle
Stand-Typ	<input type="checkbox"/> Reihe <input type="checkbox"/> Kopf <input type="checkbox"/> Eck <input type="checkbox"/> Block		m ²
Rechnungsadresse: (falls abweichend – Pflicht)		Standmaße: (Länge) x (Tiefe)m Xm	

Anfrageformular: ABHÄNGEPUNKTE

Bitte beantworten Sie folgende Fragen. Ihre Antworten erhöhen unsere Planungssicherheit sowie die technische Umsetzung in Ihrem Interesse (* Pflicht 1, 3, 4, 6, 7, 8, 13). Auftragsbestätigung bzw. Angebot der Messe Dresden erfolgt via Neumann & Müller nach Eingang des Formulars.

1. In welcher Höhe brauchen Sie Hängepunkte/ Banner (Höhenangabe – Oberkante Banner)? *
2. Wie viele Hängepunkte benötigen Sie?
3. Was soll an den Hängepunkten befestigt werden? *
4. Wie viel wiegt Ihre Gesamtkonstruktion und wie viel beträgt das individuelle Gewicht pro Hängepunkt? *
5. Mit welcher Hebevorrichtung möchten Sie die Konstruktion zum Hängepunkt befördern? (Hebebühne, Handkettenzug, Leiter etc.)
6. Wann möchten Sie aufbauen (Datum / Zeit)? *

Diese Preise gelten zzgl. gesetzlicher 19 % MwSt. Rechnungslegung erfolgt über die MESSE DRESDEN GmbH. Nach Erhalt der Rechnung beträgt das Zahlungsziel 10 Tage. Alle Rechnungen müssen bis zum Beginn des 1. Aufbau-tages bezahlt sein. Stornierungen sind möglich bis max. 4 Wochen vor Beginn des 1. Aufbau-tages. Die Zahlung ist bei erfolgter Leistungserbringung nicht erstattungsfähig.

Wir bestätigen hiermit oben genannte und Bedingungen zu technischen Vorgaben bzw. erklären uns mit den geltenden AGB einverstanden.

Datum		Name	
Unterschrift		Stempel	

**zurücksenden an: MESSE DRESDEN via:****Neumann & Müller GmbH & Co. KG**

Charlotte-Bühler-Straße 9 / 01099 Dresden / Germany

Telefon / Phone: +49 (0)351 800 780

Fax: +49 (0)351 800 783 3

E-Mail: messe.dresden@neumannmueller.com

Frist für Bestellungen:**4 Wochen vor dem 1. Aufbau-tag**

Für Bestellungen, die nach der o.g. Frist eingehen, erheben wir 25 % Aufschlag auf die regulären Preise. Ab dem 1. Aufbau-tag werden Bestellungen nur unter Vorbehalt entgegengenommen und nach Aufwand berechnet.

KUNDENANGABEN – Bearbeitung nur bei vollständiger Angabe aller Ausstellerdaten in Druckbuchstaben!

Firma				Name				
Adresse				Telefon				
Adresse				Fax				
PLZ				E-Mail				
Ort				Ust.-IdNr.				
Land				Standnummer		Halle		
Stand-Typ	<input type="checkbox"/> Reihe	<input type="checkbox"/> Kopf	<input type="checkbox"/> Eck	<input type="checkbox"/> Block				m ²
Rechnungsadresse: (falls abweichend – Pflicht)						Standmaße: (Länge) x (Tiefe)m Xm		

Anfrageformular: ABHÄNGEPUNKTE

7. Wann möchten Sie abbauen? (Datum / Zeit) *
8. Wann möchten Sie den Abbau beenden? (Datum / ca. Zeit) *
9. Benötigen Sie Anschlagmittel (Rundschlinge, Stahlseile, Schäkel, Kettennotglieder)?
10. Benötigen Sie weitere Materialien (Traversen, Hebemittel etc.)?
11. Falls Sie eine 3-Punkt Traverse benötigen, soll diese mit der Spitze nach unten oder oben abgehängt werden?
12. Benötigen Sie weitere Dienstleistungen (Montage von Bannern, Installation von Kettenzügen und Beleuchtungsträgern etc.)?
13. Benötigen Sie für Ihre Konstruktion Stromversorgung über die Hallendecke? *
13.1 Bitte geben Sie im Falle von benötigter Elektrizität ihren aktuellen Anschluss am Boden an und wie viel kW Sie benötigen. (Angabe der genauen Position, so dass der Kabelanschluss an der korrekten Position an der Hallendecke befestigt werden kann.)

Diese Preise gelten zzgl. gesetzlicher 19 % MwSt. **Rechnungslegung erfolgt über die MESSE DRESDEN GmbH.** Nach Erhalt der Rechnung beträgt das Zahlungsziel 10 Tage. Alle Rechnungen müssen bis zum Beginn des 1. Aufbau-tages bezahlt sein. Stornierungen sind möglich bis max. 4 Wochen vor Beginn des 1. Aufbau-tages. Die Zahlung ist bei erfolgter Leistungserbringung nicht erstattungsfähig.

Wir bestätigen hiermit oben genannte und Bedingungen zu technischen Vorgaben bzw. erklären uns mit den geltenden AGB einverstanden.

Datum		Name	
Unterschrift		Stempel	

**zurücksenden an: MESSE DRESDEN via:****Neumann & Müller GmbH & Co. KG**

Charlotte-Bühler-Straße 9 / 01099 Dresden / Germany

Telefon / Phone: +49 (0)351 800 780

Fax: +49 (0)351 800 783 3

E-Mail: messe.dresden@neumannmueller.com

Frist für Bestellungen:**4 Wochen vor dem 1. Aufbau-tag**

Für Bestellungen, die nach der o.g. Frist eingehen, erheben wir 25 % Aufschlag auf die regulären Preise. Ab dem 1. Aufbau-tag werden Bestellungen nur unter Vorbehalt entgegengenommen und nach Aufwand berechnet.

KUNDENANGABEN – Bearbeitung nur bei vollständiger Angabe aller Ausstellerdaten in Druckbuchstaben!

Firma				Name				
Adresse				Telefon				
Adresse				Fax				
PLZ				E-Mail				
Ort				Ust.-IdNr.				
Land				Standnummer		Halle		
Stand-Typ	<input type="checkbox"/> Reihe	<input type="checkbox"/> Kopf	<input type="checkbox"/> Eck	<input type="checkbox"/> Block				m ²
Rechnungsadresse: (falls abweichend – Pflicht)						Standmaße: (Länge) x (Tiefe)m Xm		

Anfrageformular: ABHÄNGEPUNKTE**ALLGEMEINE BESTIMMUNGEN**

- Hängepunkte mit einer maximalen Belastung von mehr als 1 KN auf Anfrage.
- Alle Abhängepunkte bedürfen der offiziellen Genehmigung und müssen den Sicherheitsanforderungen BGV A1 und BGV C1 entsprechen.
- Abhängungen von Standbauteilen und die Absicherung von Standbauteilen oder Exponaten mit Abhängungen sind nicht erlaubt.
- Aufgrund baulicher Gegebenheiten kann es vorkommen, dass Hängepunkte an bestimmten Positionen nicht realisiert werden können.
- Alle Abhängungen sind nur lotgerecht innerhalb der Standfläche zulässig. Ist aufgrund der Dachkonstruktion keine lotgerechte Montage des Abhängepunktes möglich, so ist die Erstellung eines Pre Rigs aus Traversen zur optimalen Punktverteilung in die Standfläche nötig.
- Der Preis jeder Abhängung beinhaltet Anschlagpunkt inkl. Anschlagmittel.
- Nach Messeaufbaubeginn können Anfragen für Abhängungen erst nach Prüfung der Realisierbarkeit angeboten werden.
- Bei Montage der Banner durch Neumann & Müller müssen die Werbemittel unbedingt 10 Tage vor dem offiziellen Aufbaubeginn Neumann & Müller zur Verfügung stehen bzw. vor Ort (mind. 2 Tage vor Messebeginn) an diesen Partner übergeben werden. Die Banner/Werbeträger müssen spätestens 14 Tage nach dem offiziellen Veranstaltungsende bei Neumann & Müller wieder abgeholt werden bzw. vor Ort nach dem Abbau wieder in Empfang genommen werden. Bei einer späteren Abholung übernehmen die MESSE DRESDEN und die Firma Neumann & Müller keine Gewährleistung. Die Banner sind bei Auslieferung oder Übergabe an Neumann & Müller durch den Aussteller oder Messebauer auf Ihren Zustand zu prüfen, spätere Reklamationen werden nicht anerkannt. Bei Montage der Banner durch die Firma Neumann & Müller übernehmen die MESSE DRESDEN und Neumann&Müller keine Haftung für Banner und Zubehörmaterial.
- Der Versand von Werbemitteln und Bannern nach dem Ende der Messeveranstaltung ist in Ausnahmefällen möglich. Die dabei entstehenden Versand- und Aufwandskosten werden dem Aussteller/Messebauer in Rechnung gestellt i. H. v. 50,00 € (Transportkosten innerhalb Deutschlands)

Diese Preise gelten zzgl. gesetzlicher 19 % MwSt. **Rechnungslegung erfolgt über die MESSE DRESDEN GmbH.** Nach Erhalt der Rechnung beträgt das Zahlungsziel 10 Tage. Alle Rechnungen müssen bis zum Beginn des 1. Aufbau-tages bezahlt sein. Stornierungen sind möglich bis max. 4 Wochen vor Beginn des 1. Aufbau-tages. Die Zahlung ist bei erfolgter Leistungserbringung nicht erstattungsfähig.

Wir bestätigen hiermit oben genannte und Bedingungen zu technischen Vorgaben bzw. erklären uns mit den geltenden AGB einverstanden.

Datum		Name	
Unterschrift		Stempel	

**zurücksenden an: MESSE DRESDEN via:****Neumann & Müller GmbH & Co. KG**

Charlotte-Bühler-Straße 9 / 01099 Dresden / Germany

Telefon / Phone: +49 (0)351 800 780

Fax: +49 (0)351 800 783 3

E-Mail: messe.dresden@neumannmueller.com

Frist für Bestellungen:**4 Wochen vor dem 1. Aufbau tag**

Für Bestellungen, die nach der o.g. Frist eingehen, erheben wir 25 % Aufschlag auf die regulären Preise. Ab dem 1. Aufbau tag werden Bestellungen nur unter Vorbehalt entgegengenommen und nach Aufwand berechnet.

KUNDENANGABEN – Bearbeitung nur bei vollständiger Angabe aller Ausstellerdaten in Druckbuchstaben!

Firma				Name			
Adresse				Telefon			
Adresse				Fax			
PLZ				E-Mail			
Ort				Ust.-IdNr.			
Land				Standnummer		Halle	
Stand-Typ	<input type="checkbox"/> Reihe <input type="checkbox"/> Kopf <input type="checkbox"/> Eck <input type="checkbox"/> Block			m ²			
Rechnungsadresse: (falls abweichend – Pflicht)						Standmaße: (Länge) x (Tiefe)m Xm	

Anfrageformular: ABHÄNGEPUNKTE**PERSONALKOSTEN pro Stunde und pro Tag**

Bestellnr.	Produkt & Beschreibung	Einzelpreis
R-NM07 R-NM08 R-NM09	Helfer/ Assistent pro Stunde von 6:00 – 20:00 Uhr, pro Stunde 20:00 – 6:00 Uhr, pro Tag	30,00 € 40,00 € 250,00 €
R-NM10 R-NM11 R-NM12	Fachkraft Rigging pro Stunde von 6:00 – 20:00 Uhr, pro Stunde 20:00 – 6:00 Uhr, pro Tag	40,00 € 50,00 € 350,00 €
R-NM13 R-NM14 R-NM15	Fachkraft Veranstaltungstechnik pro Stunde von 6:00 – 20:00 Uhr, pro Stunde 20:00 – 6:00 Uhr, pro Tag	35,00 € 45,00 € 300,00 €
R-NM16 R-NM17 R-NM18	Meister Veranstaltungstechnik pro Stunde von 6:00 – 20:00 Uhr, pro Stunde 20:00 – 6:00 Uhr, pro Tag	45,00 € 55,00 € 400,00 €

Diese Preise gelten zzgl. gesetzlicher 19 % MwSt. **Rechnungslegung erfolgt über die MESSE DRESDEN GmbH.** Nach Erhalt der Rechnung beträgt das Zahlungsziel 10 Tage. Alle Rechnungen müssen bis zum Beginn des 1. Aufbau tages bezahlt sein. Stornierungen sind möglich bis max. 4 Wochen vor Beginn des 1. Aufbau tages. Die Zahlung ist bei erfolgter Leistungserbringung nicht erstattungsfähig.

Wir bestätigen hiermit oben genannte und Bedingungen zu technischen Vorgaben bzw. erklären uns mit den geltenden AGB einverstanden.

Datum		Name	
Unterschrift		Stempel	

**zurücksenden an: MESSE DRESDEN via:****Neumann & Müller GmbH & Co. KG**

Charlotte-Bühler-Straße 9 / 01099 Dresden / Germany

Telefon / Phone: +49 (0)351 800 780

Fax: +49 (0)351 800 783 3

E-Mail: messe.dresden@neumannmueller.com

Frist für Bestellungen:**4 Wochen vor dem 1. Aufbau-tag**

Für Bestellungen, die nach der o.g. Frist eingehen, erheben wir 25 % Aufschlag auf die regulären Preise. Ab dem 1. Aufbau-tag werden Bestellungen nur unter Vorbehalt entgegengenommen und nach Aufwand berechnet.

KUNDENANGABEN – Bearbeitung nur bei vollständiger Angabe aller Ausstellerdaten in Druckbuchstaben!

Firma				Name				
Adresse				Telefon				
Adresse				Fax				
PLZ				E-Mail				
Ort				Ust.-IdNr.				
Land				Standnummer		Halle		
Stand-Typ	<input type="checkbox"/> Reihe	<input type="checkbox"/> Kopf	<input type="checkbox"/> Eck	<input type="checkbox"/> Block				m ²
Rechnungsadresse: (falls abweichend – Pflicht)						Standmaße: (Länge) x (Tiefe)m Xm		

Anfrageformular: ABHÄNGEPUNKTE**PERSONALKOSTEN für angeordnete statische Planungsaufträge**

Bestellnr.	Produkt & Beschreibung	Einzelpreis
R-NM30 R-NM31	Statiker pro Stunde von 6:00 – 20:00 Uhr, pro Stunde 20:00 – 6:00 Uhr	120,00 € 150,00 €

1 Tag = max. 10 Stunden Arbeitszeit; 1 Woche = max. 5 Arbeitstage / 1 day = max. 10 h working time; 1 week = max. 5 working days

Sonn- und Feiertage werden mit 20% Aufschlag der oben genannten Grundlage berechnet.

TRAVERSEN

Bestellnr.	Produkt & Beschreibung	Einzelpreis
VT-NM48	Prolyte H30D silber / schwarz, lfd. Meter	14,00 €
VT-NM49	Prolyte H30V silber / schwarz, lfd. Meter	15,00 €
VT-NM50	Prolyte H40V silber, lfd. Meter	19,00 €

Prolyte Ecken, Corner gern auf Anfrage.

Diese Preise gelten zzgl. gesetzlicher 19 % MwSt. **Rechnungslegung erfolgt über die MESSE DRESDEN GmbH.** Nach Erhalt der Rechnung beträgt das Zahlungsziel 10 Tage. Alle Rechnungen müssen bis zum Beginn des 1. Aufbau-tages bezahlt sein. Stornierungen sind möglich bis max. 4 Wochen vor Beginn des 1. Aufbau-tages. Die Zahlung ist bei erfolgter Leistungserbringung nicht erstattungsfähig.**Wir bestätigen hiermit oben genannte und Bedingungen zu technischen Vorgaben bzw. erklären uns mit den geltenden AGB einverstanden.**

Datum		Name	
Unterschrift		Stempel	

**zurücksenden an: MESSE DRESDEN via:****Neumann & Müller GmbH & Co. KG**

Charlotte-Bühler-Straße 9 / 01099 Dresden / Germany

Telefon / Phone: +49 (0)351 800 780

Fax: +49 (0)351 800 783 3

E-Mail: messe.dresden@neumannmueller.com

Frist für Bestellungen:**4 Wochen vor dem 1. Aufbau-tag**

Für Bestellungen, die nach der o.g. Frist eingehen, erheben wir 25 % Aufschlag auf die regulären Preise. Ab dem 1. Aufbau-tag werden Bestellungen nur unter Vorbehalt entgegengenommen und nach Aufwand berechnet.

KUNDENANGABEN – Bearbeitung nur bei vollständiger Angabe aller Ausstellerdaten in Druckbuchstaben!

Firma				Name			
Adresse				Telefon			
Adresse				Fax			
PLZ				E-Mail			
Ort				Ust.-IdNr.			
Land				Standnummer		Halle	
Stand-Typ	<input type="checkbox"/> Reihe <input type="checkbox"/> Kopf <input type="checkbox"/> Eck <input type="checkbox"/> Block			m ²			
Rechnungsadresse: (falls abweichend – Pflicht)						Standmaße: (Länge) x (Tiefe)m Xm	

Anfrageformular: ABHÄNGEPUNKTE**HEBEZEUGE**

Bestellnr.	Produkt & Beschreibung	Einzelpreis
VT-NM65	Handkettenzug, 250 kg, 10 m ohne Arbeitsleistung Sicherung und Entsicherung (nur Vermietung)	45,00 €
VT-NM51	Sichern und Entsichern der Hebemittel durch Neumann & Müller pro Hängepunkt, inkl. Steigerkosten	75,00 €

Motorenkettenzug und Anschlagmittel gern auf Anfrage.

Diese Preise gelten zzgl. gesetzlicher 19 % MwSt. **Rechnungslegung erfolgt über die MESSE DRESDEN GmbH.** Nach Erhalt der Rechnung beträgt das Zahlungsziel 10 Tage. Alle Rechnungen müssen bis zum Beginn des 1. Aufbau-tages bezahlt sein. Stornierungen sind möglich bis max. 4 Wochen vor Beginn des 1. Aufbau-tages. Die Zahlung ist bei erfolgter Leistungserbringung nicht erstattungsfähig.

Wir bestätigen hiermit oben genannte und Bedingungen zu technischen Vorgaben bzw. erklären uns mit den geltenden AGB einverstanden.

Datum		Name	
Unterschrift		Stempel	

Geschäftsbedingungen der Neumann&Müller GmbH & Co. KG zur Bereitstellung von Abhängungen von der Hallendecke

A. Sicherheit

1. Folgende Ausführungen von Abhängungen sind aus Sicherheitsgründen nicht zulässig:
 - Abhängungen von Standbauteilen
 - Absicherung von Standbauteilen
 - oder Exponaten (Standbauteile oder Exponate müssen selbständig sicher stehen)
 - Abgehängte Konstruktionen mit einer starren bzw. kraftschlüssigen Verbindung zum Hallenboden
2. Die Abhängekonstruktionen dürfen grundsätzlich nur von den zuständigen Servicepartnern der MESSE DRESDEN GmbH geändert werden (z. B. öffnen eines Bridle).
3. Die Verwendung von Hebezeugen (z.B. Kettenzüge, Motorzüge) ist unbedingt mit der zuständigen Vertragsfirma der MESSE DRESDEN GmbH abzustimmen.

Bitte beachten Sie:

- Seilendverbindungen zur Lastaufnahme
 - die mit Drahtseilklemmen ausgeführt sind dürfen nicht verwendet werden
 - müssen der DIN 56 921-11 entsprechen.
- 4. Hinsichtlich der Anbringung der abzuhängenden Gegenstände sind die einschlägigen Sicherheitsbestimmungen sowie im Besonderen die BGV A1 (Allgemeine Vorschriften), BGV C1 (Veranstaltungs- und Produktionsstätten für szenische Darstellung), die BGV D8 (Winden, Hub- und Zugeräte) und gegebenenfalls die Versammlungsstättenverordnung (VStättV) zu beachten (siehe auch das über HA Technischer Ausstellerservice erhältliche, Merkblatt für Anschlagtechnik' und VPL T.SR1.0 "Bereitstellung und Benutzung von Traversensystemen").

B. Technische Details - Wichtige Informationen

1. Dem Aussteller wird, sofern es die baulichen Voraussetzungen zulassen, ein Befestigungspunkt an der gewünschten Position oberhalb der Standfläche und innerhalb der Standgrenzen durch die MESSE DRESDEN GmbH zur Verfügung gestellt. **Bitte beachten Sie:** Die abzuhängende Konstruktion darf sich nur im Bereich der Standfläche befinden. Die MESSE DRESDEN GmbH prüft anhand der eingereichten Unterlagen die Realisierbarkeit der gewünschten Befestigungspunkte.
2. Abhängungen von der Hallendecke werden grundsätzlich durch die zuständigen Vertragsfirmen der MESSE DRESDEN GmbH ausgeführt.
3. Jeder vorgesehene Abhängepunkt an der Deckenkonstruktion der Hallen kann maximal mit 100 kg lotrecht belastet werden. Die maximale Flächenlast beträgt 5 kg/ m² Standfläche. Abhängungen für größere Lasten nur auf Anfrage (die entstehenden Planungskosten werden dem Aussteller in Rechnung gestellt). Liegt der bestellte Befestigungspunkt in den Hallen 1, 2, 3 und 4 nicht lotrecht unterhalb eines Abhängepunktes, wird der Befestigungspunkt durch Verbindung von zwei oder drei Abhängepunkten konstruiert.
 - Ende jedes Befestigungspunktes (Übergabepunkt) ist ein O-Ring.
 - Zur Abhängung werden Stahlseile mit einem Querschnitt von 8 mm verwendet.

Beschädigtes Material wird dem Aussteller in Rechnung gestellt.

4. Das Befestigen der abzuhängenden Gegenstände (Beleuchtungsträger, Scheinwerfer, Banner, Fahnen etc.) obliegt dem Aussteller und kann auf Anfrage über die Servicepartner der MESSE DRESDEN GmbH ausgeführt werden.

Befestigungsmaterial zur Anbringung der abzuhängenden Gegenstände ist nicht in der Leistung enthalten, kann jedoch bei Bedarf bei der MESSE DRESDEN GmbH angemietet werden.
5. Der Elektro-Hauptanschluss für Beleuchtung etc. ist separat zu bestellen.
6. Zusatzausstattung: Grundsätzlich erfolgt die Stromversorgung zum Beleuchtungssystem vom Hallenboden. Eine Stromversorgung über die Hallendecke ist auf Anfrage möglich (separates Angebot).

C. Erforderliche Planunterlagen, Bestellfrist

1. Für die Bearbeitung der Bestellung sind Planskizzen der Seitenansichten und des Grundrisses der Standfläche mit der Projektion der Befestigungspunkte einzureichen (M 1:100 oder 1:50). Das Gesamtgewicht der abzuhängenden Konstruktion, die Entfernung der Befestigungspunkte zu den Standgrenzen und deren Höhe über dem Hallenboden ist gleichfalls in die Pläne einzutragen. Bitte tragen Sie einen Nordpfeil in die Zeichnung ein oder geben Sie die Lage der Nachbarstände an und teilen Sie uns das gewünschte Datum der Bereitstellung der Befestigungspunkte mit. Werden keine Höhenangaben zu den benötigten Befestigungspunkten schriftlich mitgeteilt, so werden die Befestigungspunkte in einer Höhe von 5 m über Hallenboden installiert.
2. Die Bestellung mit vollständigen Planunterlagen ist spätestens 4 Wochen vor dem offiziellen Auftagstermin einzureichen. Bei verspätet eingereichten Bestellungen/ Planunterlagen kann eine Gewähr für die Bereitstellung der Abhängungen nicht übernommen werden.

Die MESSE DRESDEN GmbH behält sich vor, für verspätet eingereichte Bestellungen einen Verspätungszuschlag von 25 % pro Befestigungspunkt zu erheben.

Aufträge werden abhängig von der Lastverfügbarkeit und ab dem 1. Auftagtag nur unter Vorbehalt angenommen. Die Realisierbarkeit ist abhängig von der Gesamtlast und den örtlichen Möglichkeiten.

3. Stornierungen sind nur bis 4 Wochen vor dem 1. Auftagtag möglich; bei späterem Rücktritt werden die bestellten Leistungen berechnet. Die bestellten Leistungen werden ferner berechnet, wenn sie zum Zeitpunkt des Rücktritts bereits erbracht worden sind. Gleiches gilt, wenn anstatt der ursprünglich bestellten Leistungen andere Leistungen bestellt werden.
4. Ergänzend gelten die Allgemeinen Vertragsbedingungen für Aussteller Serviceleistungen der MESSE DRESDEN GmbH. Zu beachten sind ferner die „Technischen Richtlinien für Bannerabhängungen“ auf den Folgeseiten.

Diese Preise gelten zzgl. gesetzlicher 19 % MwSt. **Rechnungslegung erfolgt über die MESSE DRESDEN GmbH.** Nach Erhalt der Rechnung beträgt das Zahlungsziel 10 Tage. Alle Rechnungen müssen bis zum Beginn des 1. Auftagtages bezahlt sein. Stornierungen sind möglich bis max. 4 Wochen vor Beginn des 1. Auftagtages. Die Zahlung ist bei erfolgter Leistungserbringung nicht erstattungsfähig.

Wir bestätigen hiermit oben genannte und Bedingungen zu technischen Vorgaben bzw. erklären uns mit den geltenden AGB einverstanden.

Datum		Name	
Unterschrift		Stempel	

Allgemeine Richtlinien

- Aufhängungen für Werbemittel müssen der Brandschutzklasse -B1 schwer entflammbar- entsprechen
- maximales Gewicht: 20kg
- sollte Ihr Banner breiter als 2m sein, kontaktieren Sie uns bitte

Sie liefern ein komplettes Bannersystem inklusive Befestigungstangen mit Ösen oder Halteseil

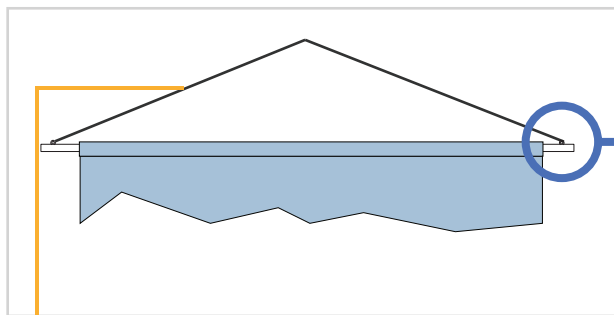

Halteseile müssen der Brandschutzklasse B1 schwer entflammbar entsprechen (z.B. Stahlseil)

- die technischen Richtlinien müssen befolgt werden
- maximale Breite des Banners: 2m

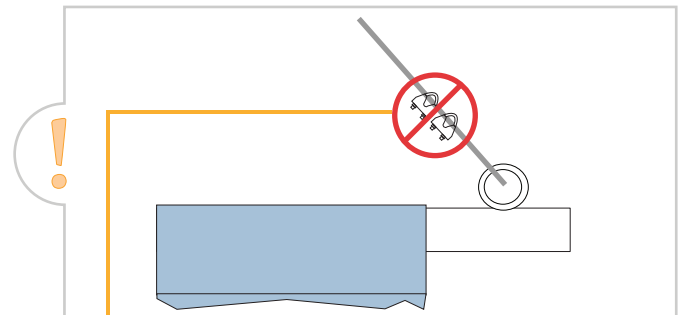

Seilklemmen (Frösche) sind nicht zulässig

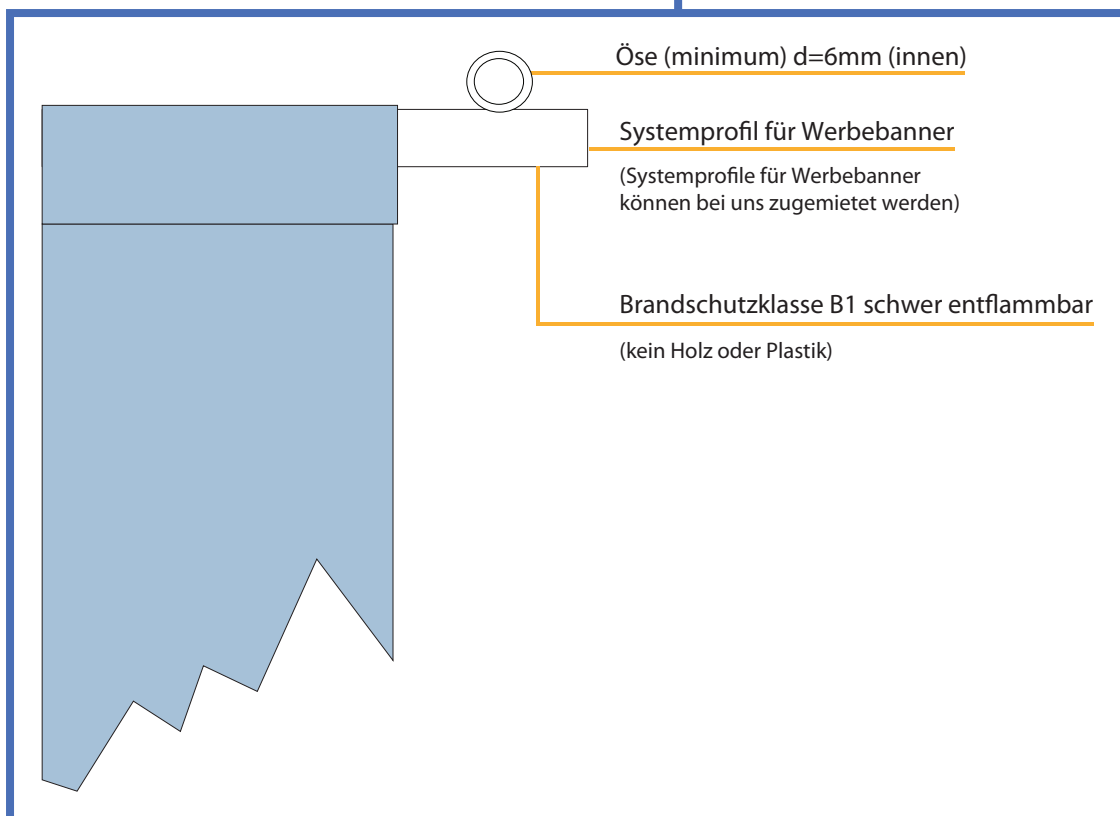

Wenn Sie uns das Banner ohne Befestigungszubehör liefern, muss dieses wie folgt konfektioniert sein:

Befestigungslasche

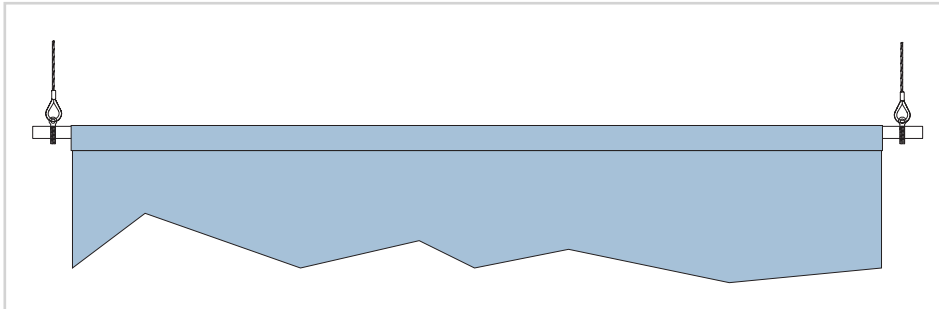

- Lasche mit mindestens 5cm Durchmesser
- maximale Breite des Banners: 2m

d=5cm

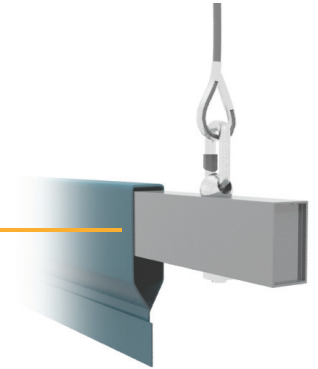

Schlaufen

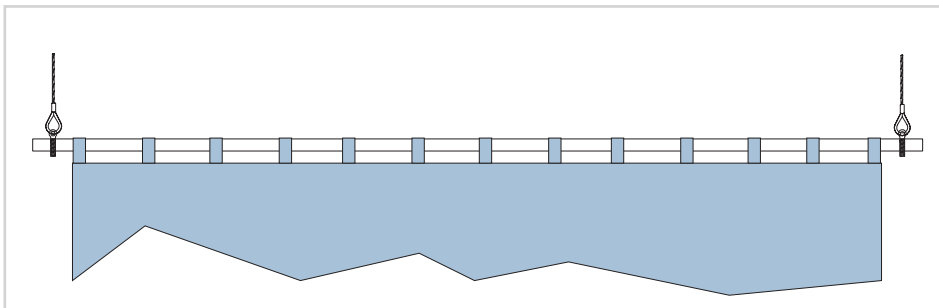

- Schlaufen mit mindestens 5cm Durchmesser
- maximale Breite des Banners: 2m

d=5cm

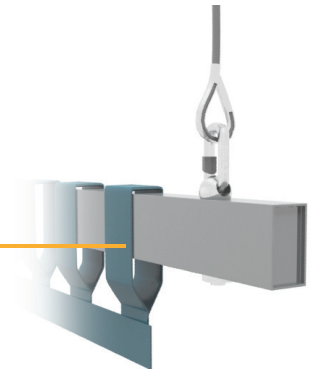

Banner mit Ösen

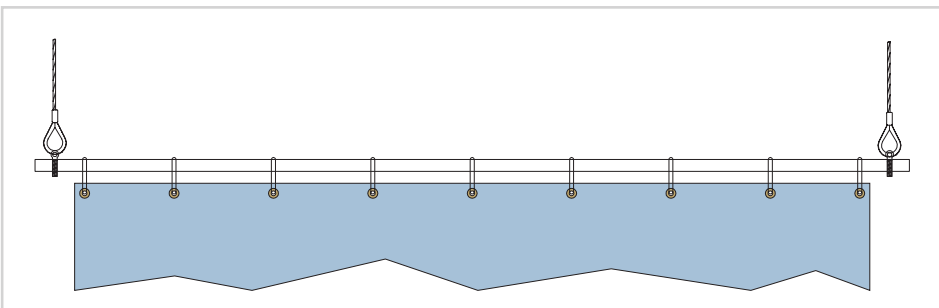

- maximale Breite des Banners: 2m